

2023年6月28日

### 本部組織、営業店組織の変更について

京都中央信用金庫（理事長 白波瀬 誠）では、人財育成の高度化、生産能率改革を実行していく体制づくりとして組織の再設計を行うため、下記の通り組織変更を行いますのでお知らせします。

#### 1. 組織変更の概要

人財育成の高度化、生産能率改革を実行していく体制づくりとして組織の再設計を行い、全役職員が飛躍的な成長に挑戦することにより、持続可能な金庫と地域社会の成長を目指していくものです。

#### (1) 組織変更のねらい

今般、現状で最適と考える組織の組み合わせにより、新たなイノベーションを起こして、生産性の向上、付加価値経営の実践に取り組みます。役職員全員が付加価値を高める意識をもち、一人二役三役を果たすことで人財成長を促すとともに、シンプルでスピーディな判断ができる組織を目指し、持続可能な金庫と地域社会の成長を実現します。

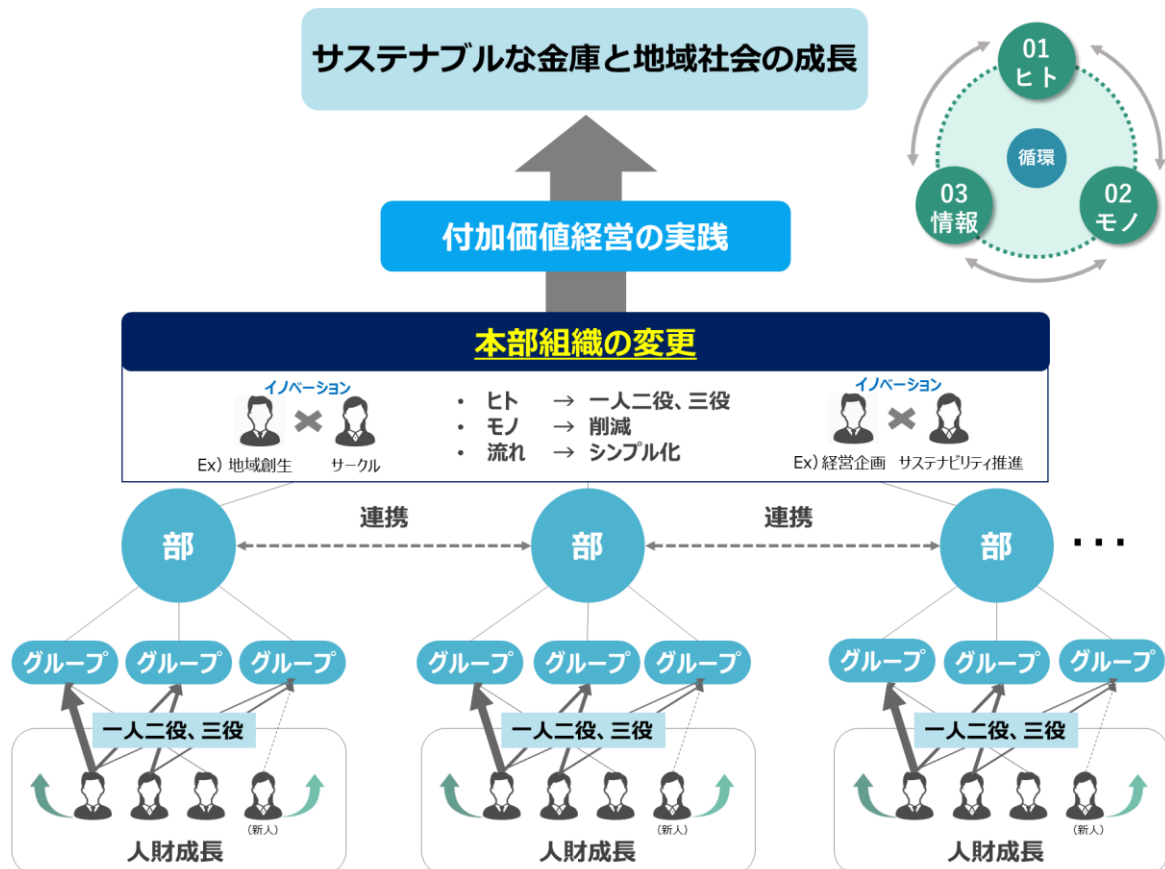

## (2) 本部組織の変更

本部組織を現行 14 部室 38 課から、統合、分割、集約し、12 部室 27 グループとし、今後目指すべき成長戦略に即した名称に変更します。

<主な変更概要>

変更前		変更後	内容	
総合リスク管理部	リスク統括課	リスク統括部	On Your Side事業部 相談課をリスク統括部に 統合	
	与信監査課			コンプライアンスグループ
	マナー・ローンダリング対策課			統合リスクグループ
(On Your Side事業部)	マナー・ローンダリング対策グループ			
経営企画部	相談課	総合企画部	On Your Side事業部 広報課・サステナビリティ 推進課・CSR推進課を集 約し総合企画部に統合	
	経営企画課			経営企画グループ
	主計課			主計グループ
管財課	管財グループ			
(On Your Side事業部)	広報課	人事総務部	総務部 総務課・文書課・ 会員課を集約し人事総 務部に統合	
	サステナビリティ推進課			人事企画グループ
	CSR推進課(サークル活動除く)			人事厚生グループ
人事課	人財開発グループ			
人事部	人事厚生課	地域創生部	地域活性化グループと 事業承継・M&A支援 グループに分割 サークル活動担当、海外 進出支援担当を地域活 性化グループに移行	
	人材開発課			地域活性化グループ
	京都中信コーポレートユニバーシティ			事業承継・M&A支援グループ
総務課	総務グループ			
総務部	文書課	地域創生部	地域活性化グループと 事業承継・M&A支援 グループに分割 サークル活動担当、海外 進出支援担当を地域活 性化グループに移行	
	会員課			地域活性化グループ
	地域創生部			事業承継・M&A支援グループ
(On Your Side事業部)	(サークル活動担当)			地域活性化グループ
(証券国際部)	(海外進出支援担当)	事業承継・M&A支援グループ		

※その他の名称等の変更については新組織図をご参照ください。

## (3) 営業店組織の変更

営業店の組織単位をグループに統一し、組織変更を機に第一線でお客さまに接する営業店組織をお客さま目線に立った名称に変更することで、デジタル化等の改革による“営業店は事務の場から「価値提供の場」、「相談の場」へ”“ロビーは待合室から「ラウンジ」へ”の進化に向けて、全役職員の意識を変えていきます。

変更前	変更後
渉外係	総合営業グループ
営業係	お客様サポートグループ
融資係	融資グループ

## 2. 変更日

2023年7月1日（土）

新組織図を添付していますので、ご参照ください。

 が変更箇所です。

以上

京都中央信用金庫組織図（2023. 7. 1）

本部組織図

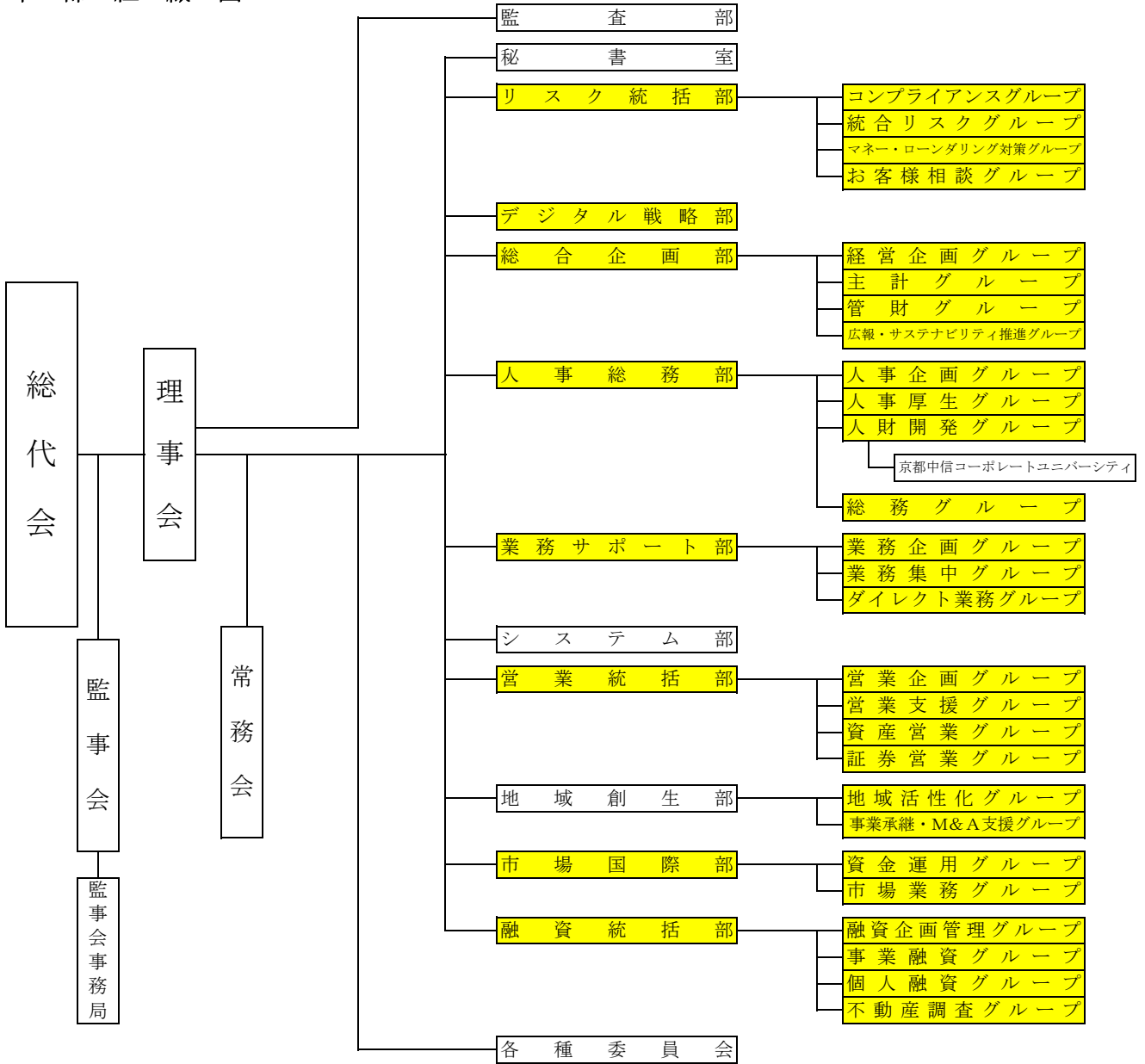

営業店組織図

